

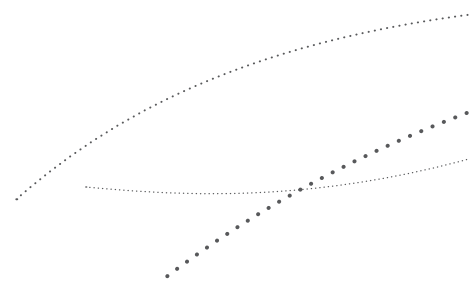

KATALOG

proizvoda za kuhinje i kupatila

Metalac

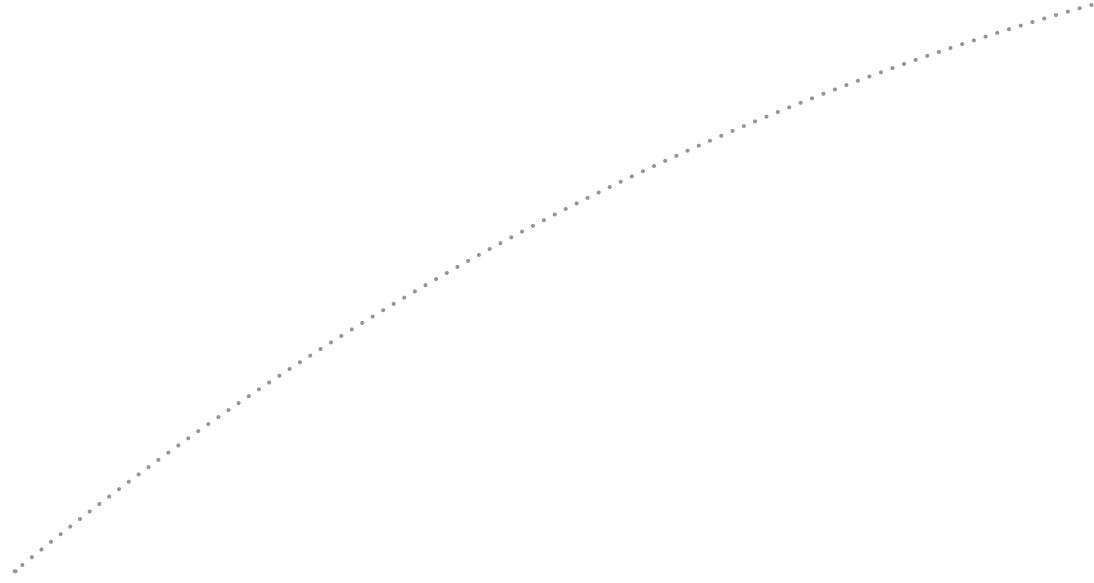

SADRŽAJ:

Metalac grupa	2
Metalac inko	4
Inox sudopere	6
Luna.....	8
Luna Flex.....	10
Quadro.....	12
Venera.....	14
Onyx.....	16
Quadro Artinox.....	18
Standard.....	20
XGranit sudopere	22
XVenera Plus.....	24
XElipse.....	26
XQuadro Plus.....	28
XVenera.....	30
Sifoni	32
Granmatrix	34
Metalac bojler	42
Akumulacioni bojleri	46
MB Standard.....	49
MB Praktik.....	50
MB Slim.....	51
MB Horizontalni.....	52
MB Kombinovani.....	53
Malolitražni bojleri	54
MB Mini sa polipropilenskim kazanom.....	56
MB Mini sa emajliranim i inox kazanom.....	57



metalac GRUPA

Kompanija Metalac a.d. je javno akcionarsko društvo sa 14 zavisnih društava: četiri proizvodna, pet trgovinskih na domaćem i pet trgovinskih društava u inostranstvu - u Rusiji, Ukrajini, USA, Hrvatskoj i Crnoj Gori.

Od osnivanja 1959. godine sedište kompanije je u Gornjem Milanovcu, gde se nalaze i sva proizvodna

društva. Iako je pre svega prepoznatljiv po posuđu, kao jedan od najvećih i najuspešnijih proizvođača u Evropi, Metalac je tokom godina proširio svoj proizvodni program, koji danas obuhvata i bojlere, inox i granitne sudopere, Granmatrix kompozitni materijal, kartonsku ambalažu i preslikače za posuđe.



Metalac izvozi svoje proizvode, pre svega posuđe u 25 zemalja sveta, uglavnom u zemlje Evropske Unije i Rusiju, zatim SAD, Australiju i, naravno, tržišta u okruženju...

Metalac a.d. je integrisao sisteme upravljanja kvalitetom i zaštitom životne sredine što potvrđuju TÜV sertifikati ISO 9001 i ISO 14001. Sertifikate

QMS/EMS imaju i Metalac posuđe, Metalac inko, Metalac print i Metalac bojler. Kompanija je izuzetno posvećena svim aspektima održivog razvoja.

U kompaniji je zaposleno 1.700 ljudi.

Metalac inko je zavisno preduzeće u okviru Metalac grupe iz Gornjeg Milanovca. Osnovano je 1995. godine, kada počinje proizvodnja sudopera od nerđajućeg čelika.

Metalac inko je jedini proizvođač sudopera u Srbiji i okruženju. U inox programu u ponudi imamo više od trideset modela usadnih, nasadnih i podgradnih sudopera. U 2008. godini uveli smo i proizvodnju Granmatrix solid surface ploča, sudopera i umivaonika za najširu primenu u opremanju enterijera i eksterijera, a krajem 2010. godine proizvodni program u delu kompozita proširen je potpuno novim programom sudopera pod nazivom XGranit, izrađenih od najkvalitetnijih materijala evropskih proizvođača. Naš asortiman namenjen je velikim specijalizovanim proizvođačima kuhinjskog nameštaja i firmama koje se bave enterijerom.

U skladu sa politikom, zahtevima i rejtingom kompanije Metalac, razvili smo kvalitetan proizvod i visok nivo poslovnosti. Pored tržišta Srbije, prisutni smo i na tržištima zemalja potpisnica CEFTA sporazuma, na tržištu EU, kao i u Ukrajini.

Celokupan proizvodni program sertifikovan je prema zahtevima serije međunarodnih standarda ISO 9001:2008 za upravljanje kvalitetom, odnosno ISO 14001:2004 za upravljanje zaštitom životne sredine. Istovremeno, preduzeće je nosilac CE znaka, koji predstavlja potvrdu da je proizvod napravljen i dizajniran u skladu sa važećim odredbama direktive EU.





METALAC INKO

KATALOG PROIZVODA

Inox sudopere : **01**

XGranit sudopere : **02**

Granmatrix kompozitni materijali : **03**

INOX SINKS

Type of installation



1. Nasadne sudopere - ugrađuju se kao gornji deo kuhinjskog ormarića, odnosno čitavom površinom pokrivaju kuhinjski ormarić.



2. Usadne sudopere - Usadne sudopere - montiraju se u unapred pripremljen otvor, tako da okvir sudopere leži na površini radne ploče.

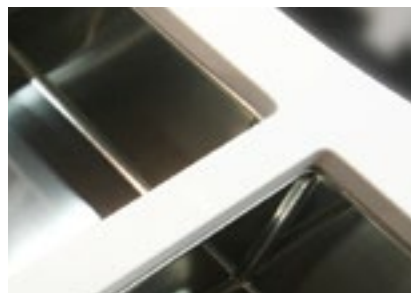

3. Podgradne sudopere - montiraju se sa donje strane radne ploče.

Površine

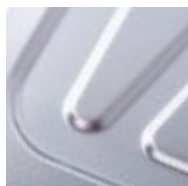

Inox sudopere izrađujemo u varijantama poliranog, reljefnog i mat finiša.



Karakteristike

Metalac inko za izradu sudopera koristi visokokvalitetne nerđajuće čelike, najpoznatijih svjetskih proizvođača, koji obezbeđuju veoma povoljna svojstva:

- otpornost na rđu i pojavu fleka
- otpornost na kiseline
- jednostavno održavanje
- potpuna otpornost na visoke temperature
- higijenska ispravnost i pogodnost za pripremu hrane
- uvek moderan dizajn

Uputstvo za održavanje

Kako bi Vaša sudopera mogla da služi dugi niz godina, preporučujemo da se pridržavate nekoliko najvažnijih uputstava za upotrebu i održavanje.

Posle montaže i skidanja folije sudoperu je potrebno oprati od svih ostataka, metalnih opiljaka, jer bi dodir takvih delića sa mokrom površinom sudopere mogao dovesti do njenog trajnog oštećenja.

Redovno čišćenje i održavanje će doprineti da Vaša sudopera lepše izgleda, ali i da poboljša njenu upotrebnu vrednost. Preporučujemo da sudoperu odmah posle upotrebe prebrišete suvom mekanom krpom. Na taj način se sprečava pojava mrlja od vodenog kamenca.

Za čišćenje koristite mekane krpe i tekuća sredstva namenjena za čišćenje u domaćinstvu. Sredstva koja sadrže hlor mogu oštetiti nerđajući čelik i zato treba izbegavati njihovu upotrebu na sudoperama.

Ukoliko želite da Vaša sudopera zadrži blistavi sjaj, ne koristite abrazivna sredstva niti abrazivne krpe ili sunđere. Iz ovog razloga treba izbegavati i skladištenje takvih materijala u ormariću ispod sudopere.

Ne odlažite površinski nezaštićene metalne predmete na površine od nerđajućeg čelika, jer može doći do neželjenih hemijskih reakcija i pojave tvrdokornih mrlja ili čak do trajnih oštećenja materijala.

Potrebno je obezbediti zadovoljavajuću ventilaciju u ormariću tako da se sprečava kondenzacija.

Sudopera se može oštetiti ili izgubiti ako na nju padnu čvrsti predmeti.



LUNA



Luna 1D



Dimenzije
Dubina korita
Mera ormarića
Otvor sifona
Površina

860x435 mm

160 mm

450 mm

Ø 90 mm

polirana reljefna

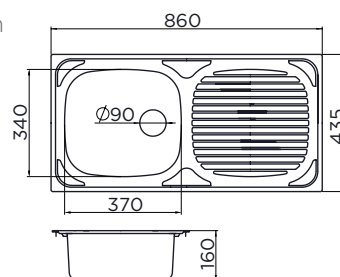

Luna 2D



Dimenzije
Dubina korita
Mera ormarića
Otvor sifona
Površina

860x435 mm

160 mm

900 mm

Ø 90 mm

polirana reljefna

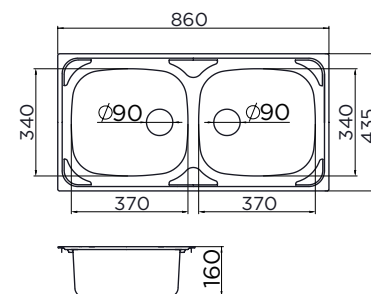

Luna 1.5D



Dimensions
Bowl depth
Cabinet dimensions
Syphon hole
Models
Dodatak uz sudoperu

860x435 mm

160/130 mm

600 mm

Ø 90 mm

polirana

pom.korito

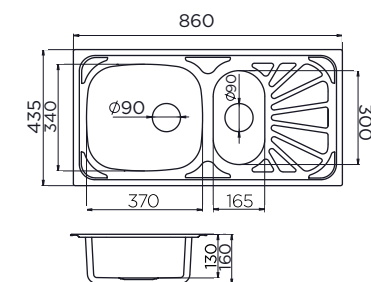

LUNA FLEX



Usadna sudopera

Luna FLEX 1D



Dimenzije 770x435 mm
 Dubina korita 165 mm
 Mera ormarića 450 mm
 Otvor sifona Ø 60 mm
 Površina polirana reljefna

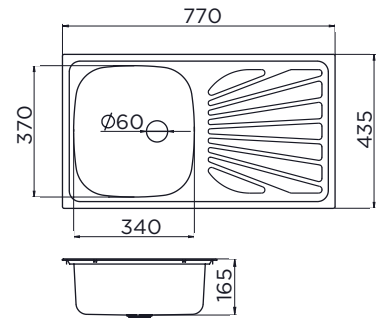

Dimenzije 770x435 mm
 Dubina korita 165 mm
 Mera ormarića 450 mm
 Otvor sifona Ø 90 mm
 Površina polirana reljefna

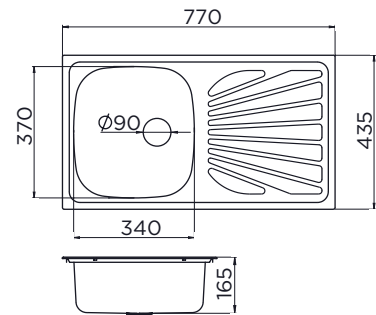

Luna FLEX 2D



Dimenzije 770x435 mm
 Dubina korita 165 mm
 Mera ormarića 800 mm
 Otvor sifona Ø 60 mm
 Površina polirana reljefna

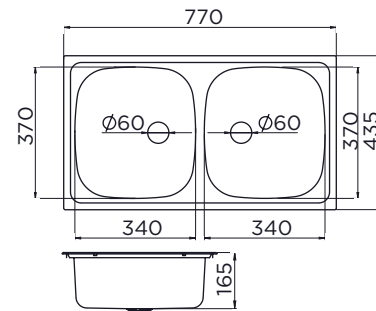

Dimenzije 770x435 mm
 Dubina korita 165 mm
 Mera ormarića 800 mm
 Otvor sifona Ø 90 mm
 Površina polirana reljefna

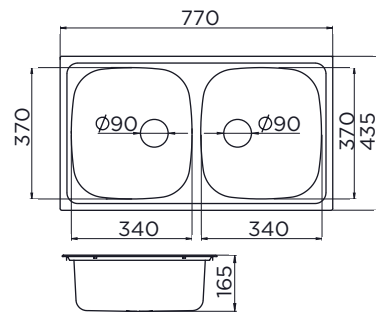

Luna FLEX 1.5D



Dimensions 770x435 mm
 Bowl depth 165/130 mm
 Cabinet dimensions 600 mm
 Syphon hole Ø 90 mm
 Models polirana pom.korito
 Dodatak uz sudoperu

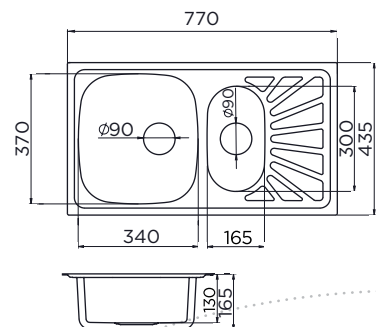

QUADRO



Quadro



Dimenzije 465x435 mm
 Dubina korita 155 mm
 Mera ormarića 450 mm
 Otvor sifona Ø 60 mm
 Površina mat finiš

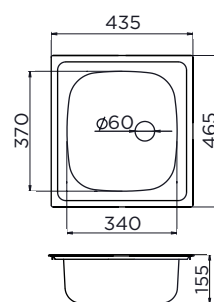

Dimenzije 465x435 mm
 Dubina korita 155 mm
 Mera ormarića 450 mm
 Otvor sifona Ø 90 mm
 Površina mat finiš, reliefna

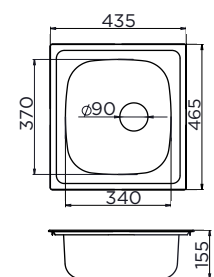

VENERA



Usadna sudopera

Venera 480C



Dimenzije
Dubina korita
Mera ormarića
Otvor sifona
Površina

Ø 480 mm
150 mm
450 mm
Ø 60 mm
mat finiš

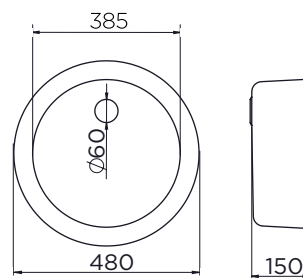

Dimenzije
Dubina korita
Mera ormarića
Otvor sifona
Površina

Ø 480 mm
150 mm
450 mm
Ø 90 mm
mat finiš

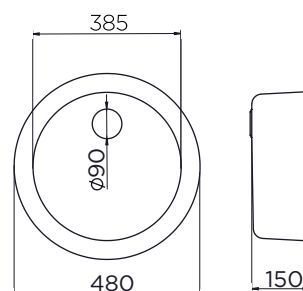

Venera 480E



Dimenzije
Dubina korita
Mera ormarića
Otvor sifona
Površina
Opcija

Ø 480 mm
150 mm
450 mm
Ø 60 mm
mat finiš
bez otvora

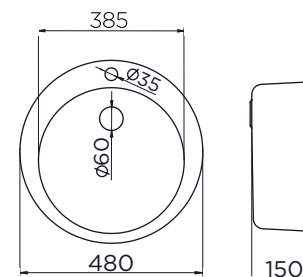

Dimenzije
Dubina korita
Mera ormarića
Otvor sifona
Površina

Ø 480 mm
150 mm
450 mm
Ø 90 mm
mat finiš

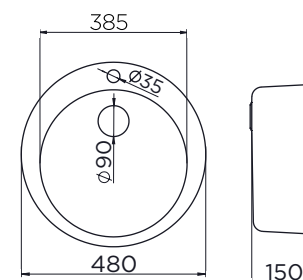

Venera 510E



Dimenzije
Dubina korita
Mera ormarića
Otvor sifona
Površina

Ø 510 mm
180 mm
450 mm
Ø 90 mm
mat finiš
reljefna

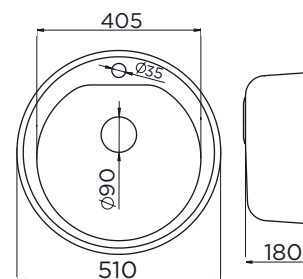

INOX SUDOPERE

ONYX



Površina od kaljenog stakla

ONYX

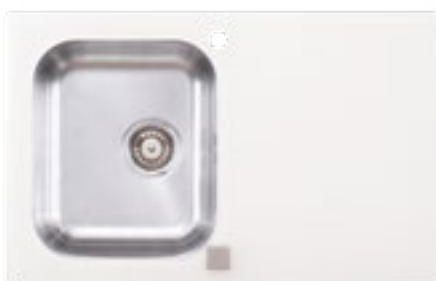

Dimenzije	800x500 mm
Dubina korita	180 mm
Mera ormarića	450 mm
Otvor sifona	Ø 90 mm
Boja	bela
Površina	kaljeno staklo
Dodatak uz sudoperu	pop-up sifon Ø 90 mm



Dimenzije	800x500 mm
Dubina korita	180 mm
Mera ormarića	450 mm
Otvor sifona	Ø 90 mm
Boja	crna
Površina	kaljeno staklo
Dodatak uz sudoperu	pop-up sifon Ø 90 mm

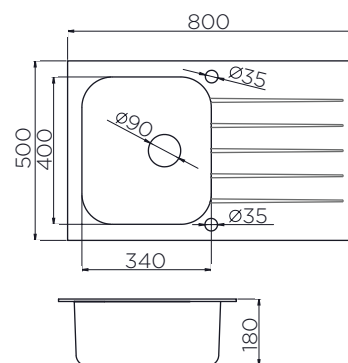

QUADRO ARTINOX



Quadro ARTINOX



Dimenzije	450x450 mm
Dubina korita	200 mm
Mera ormarića	450 mm
Otvor sifona	Ø 90 mm
Površina	 polirana
Dodatak uz sudoperu	sifon Ø 90 mm

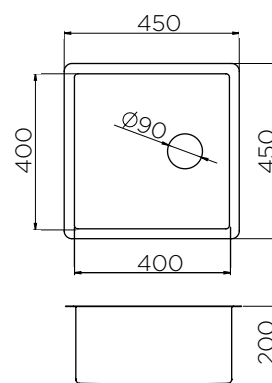

STANDARD



Nasadna sudopera

Standard L



Dimenzije
Dubina korita
Mera ormarića
Otvor sifona
Površina

800x600 mm
160 mm
800 mm
Ø 60 mm
polirana

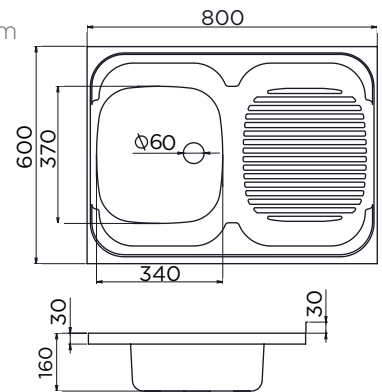

Standard D



Dimenzije
Dubina korita
Mera ormarića
Otvor sifona
Površina

800x600 mm
160 mm
800 mm
Ø 60 mm
polirana

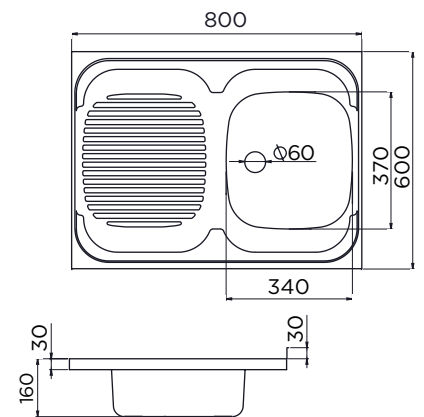

Standard 2D



Dimenzije
Dubina korita
Mera ormarića
Otvor sifona
Površina

800x600 mm
160 mm
800 mm
Ø 60 mm
polirana

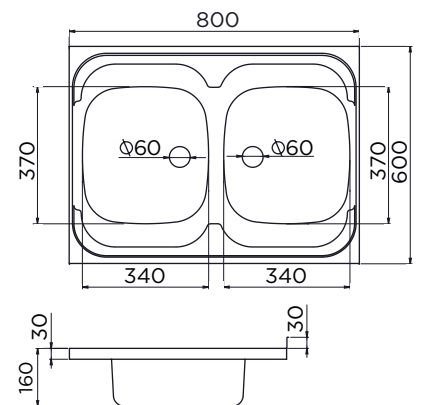

Monoblok



Dimenzije
Dubina korita
Mera ormarića
Otvor sifona
Površina
Varijante

800x600 mm
155 mm
800 mm
Ø 60 mm
mat finiš
leva i desna

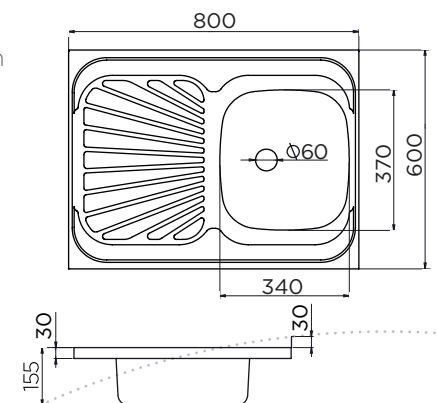

INOX SUDOPERE

XGRANIT SUDOPERE

Sudopere XGranit izrađuju se od kompozitnog materijala, čiji je glavni sastojak kvarc – najtvrdi element granita, zbog čega su ove sudopere poznate i kao “granitne sudopere”. Prirodni materijal kvarc, koji čini 80% sastava XGranit sudopere, u kontrolisanim uslovima meša se sa odgovarajućom smolom, najvišeg kvaliteta. Krajnji proizvod je materijal izuzetne čvrstoće i otpornosti, koji odaje utisak prirodnog kamena.

Karakteristike XGranit sudopera

- jednostavno održavanje
- izuzetna trajnost
- izgled prirodnog kamena
- otpornost na grebanje
- izuzetna čvrstina i otpornost na lomljenje
- otpornost na temperature do 280 °C
- higijenska ispravnost i pogodnost za upotrebu hrane
- otpornost na kiseline
- boja sudopere ne blede i otporna je na sunčeve zrake

Boje

XGranit sudopere izrađuju se u više oblika i boja, tako da se savršeno uklapaju u svaki enterijer.

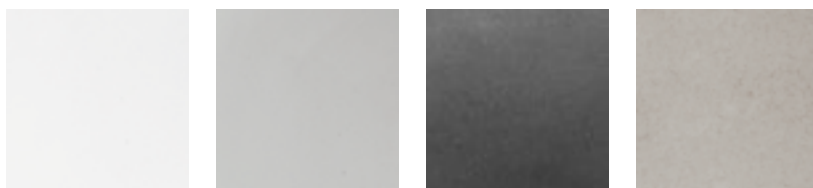

Uputstvo za održavanje XGranit sudopera

- Najbolje rezultate u održavanju Vaše sudopere ćete postići ukoliko redovno, nakon upotrebe, sudoperu očistite deterdžentom i mekom stranom sunđera i potom dobro isperete vodom.
- Suvom krpom prebrišite sudoperu kako biste odstranili ostatke vode. Sušenje je važno kako bi se sprečilo taloženje kamenca koje je posebno izraženo u mestima sa „tvrdom“ vodom.
- Kamenac na svojoj poroznoj površini zadržava čestice nečistoće, pa Vam sudopera može izgledati zaprljano. Zbog toga kamenac povremeno treba odstraniti rastvorom alkoholnog sirćeta i vode (1:2). Rastvor ostavite da prenoći, ujutru sudoperu oribajte i potom dobro isperite vodom. Za upornije mrlje koristite sredstva za čišćenje kamenca i obavezno dobro isperite vodom.
- Tokom korišćenja se na površini sudopere mogu pojaviti srebrnkaste linije, kao posledica kontakta sa metalnim escajgom i posuđem. Linije su zapravo tanak sloj metala koji se odvojio od pomenutih metalnih predmeta. Možete ih odstraniti deterdžentom i tvrdom stranom sunđera.
- Za upornije fleke, nanosite Vanish na željeno mesto i ostavite da deluje dva sata. Nakon toga istrljajte tvrdom stranom sunđera i dobro isperite.
- Ne prosipajte razređivače, baze i sredstva za otpušavanje odvoda u sudoperu. Ukoliko se desi da slučajno prospete, odmah isperite vodom, jer kontakt sa ovakvim hemikalijama može dovesti do promene boje.
- Nemojte seći nožem direktno na površini sudopere.
- Površinu sudopere ne bi trebalo koristiti kao mesto za hlađenje posuda koje su upravo skinute sa ringle ili izvađene iz rerne. Ukoliko takve posude ipak ostavljate na sudoperi, obavezno koristite podmetač.

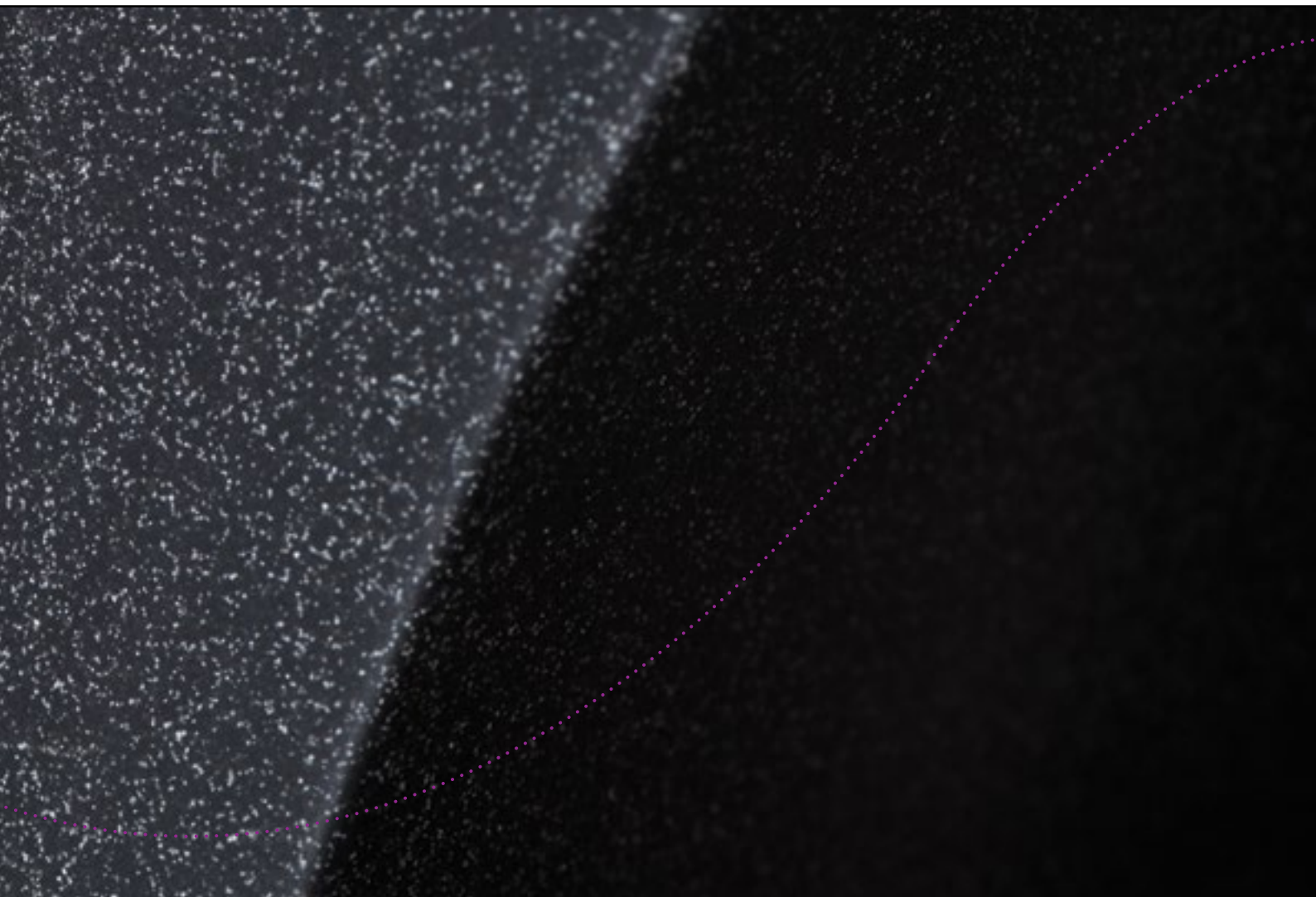

XVENERA PLUS



XVenera Plus



Dimenzije	780x500 mm
Dubina korita	190 mm
Mera ormarića	500 mm
Otvor sifona	Ø 90 mm
Boja	bela
Dodatak uz sudoperu	sifon Ø 90 mm



Dimenzije	780x500 mm
Dubina korita	190 mm
Mera ormarića	500 mm
Otvor sifona	Ø 90 mm
Boja	crna
Dodatak uz sudoperu	sifon Ø 90 mm

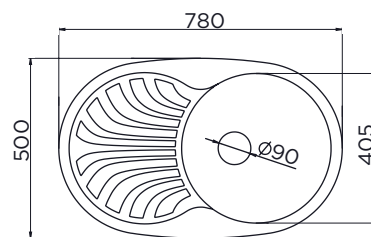

Dimenzije	780x500 mm
Dubina korita	190 mm
Mera ormarića	500 mm
Otvor sifona	Ø 90 mm
Boja	siva
Dodatak uz sudoperu	sifon Ø 90 mm



Dimenzije	780x500 mm
Dubina korita	190 mm
Mera ormarića	500 mm
Otvor sifona	Ø 90 mm
Boja	bež
Dodatak uz sudoperu	sifon Ø 90 mm

XELIPSE



XElipse



Dimenzije 780x500 mm
 Dubina korita 190/105 mm
 Mera ormarića 800 mm
 Otvor sifona \varnothing 90 mm
 Boja bela
 Dodatak uz sudoperu pop-up sifon \varnothing 90 mm



Dimenzije 780x500 mm
 Dubina korita 190/105 mm
 Mera ormarića 800 mm
 Otvor sifona \varnothing 90 mm
 Boja crna
 Dodatak uz sudoperu pop-up sifon \varnothing 90 mm

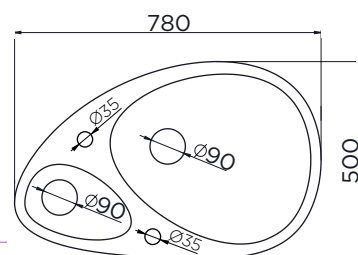

Dimenzije 780x500 mm
 Dubina korita 190/105 mm
 Mera ormarića 800 mm
 Otvor sifona \varnothing 90 mm
 Boja siva
 Dodatak uz sudoperu pop-up sifon \varnothing 90 mm

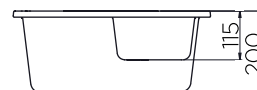

Dimenzije 780x500 mm
 Dubina korita 190/105 mm
 Mera ormarića 800 mm
 Otvor sifona \varnothing 90 mm
 Boja bež
 Dodatak uz sudoperu pop-up sifon \varnothing 90 mm

XQUADRO PLUS



XQuadro Plus



Dimenzije 770x500 mm
 Dubina korita 190 mm
 Mera ormarića 500 mm
 Otvor sifona Ø 90 mm
 Boja bela
 Dodatak uz sudoperu sifon Ø 90 mm



Dimenzije 770x500 mm
 Dubina korita 190 mm
 Mera ormarića 500 mm
 Otvor sifona Ø 90 mm
 Boja crna
 Dodatak uz sudoperu sifon Ø 90 mm



Dimenzije 770x500 mm
 Dubina korita 190 mm
 Mera ormarića 500 mm
 Otvor sifona Ø 90 mm
 Boja siva
 Dodatak uz sudoperu sifon Ø 90 mm



Dimenzije 770x500 mm
 Dubina korita 190 mm
 Mera ormarića 500 mm
 Otvor sifona Ø 90 mm
 Boja bež
 Dodatak uz sudoperu sifon Ø 90 mm

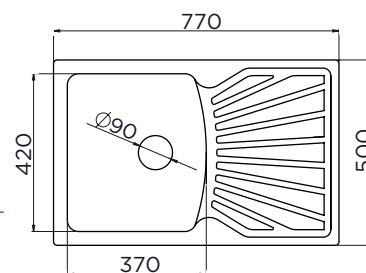

XVENERA



XVenera



Dimenzije	Ø 510 mm
Dubina korita	180 mm
Mera ormarića	500 mm
Otvor sifona	Ø 90 mm
Boja	bela
Dodatak uz sudoperu	sifon Ø 90 mm



Dimenzije	Ø 510 mm
Dubina korita	180 mm
Mera ormarića	500 mm
Otvor sifona	Ø 90 mm
Boja	crna
Dodatak uz sudoperu	sifon Ø 90 mm

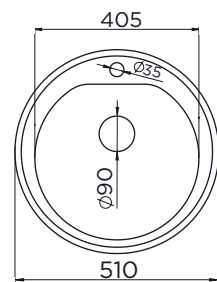

Dimenzije	Ø 510 mm
Dubina korita	180 mm
Mera ormarića	500 mm
Otvor sifona	Ø 90 mm
Boja	siva
Dodatak uz sudoperu	sifon Ø 90 mm

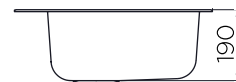

Dimenzije	Ø 510 mm
Dubina korita	180 mm
Mera ormarića	500 mm
Otvor sifona	Ø 90 mm
Boja	bež
Dodatak uz sudoperu	sifon Ø 90 mm

SIFONI



Rešetka Ø 90

Sifon Ø 90 mm jednodelni

- Inox rešetka
- Inox rešetkasti umetak
- Inox šraf
- Gibljivo crevo
- Priključak za mašinu
- Prelivno crevo



Sifon Ø 90 mm dvodelni

- Inox rešetka
- Inox rešetkasti umetak
- Inox šraf
- Gibljivo crevo
- Priključak za mašinu
- Prelivno crevo





Rešetka Ø 60

Sifon Ø 60 mm jednodelni

- Inox rešetka
- Inox šraf
- Gibljivo crevo
- Priključak za mašinu
- Prelivno crevo



Sifon Ø 60 mm dvodelni

- Inox rešetka
- Inox šraf
- Gibljivo crevo
- Priključak za mašinu
- Prelivno crevo



Rešetka Ø 60
sa rešetkastim
umetkom

Sifon Ø 60 mm Lux jednodelni

- Inox rešetka
- Inox rešetkasti umetak
- Inox šraf
- Gibljivo crevo
- Priključak za mašinu
- Prelivno crevo



Sifon Ø 60 mm Lux dvodelni

- Inox rešetka
- Inox rešetkasti umetak
- Inox šraf
- Gibljivo crevo
- Priključak za mašinu
- Prelivno crevo



GRANMATRIX

Granmatrix spada u grupu kompozitnih, odnosno tzv. Solid Surface materijala. Osnovni sastojak Granmatrix-a je poliesterska akrilno modifikovana smola, koja se meša sa odgovarajućim mineralom (aluminijum-trihidroksid), koji datoj smoli daje formu i čvrstoću. Na ovaj način dobija se proizvod koji izgleda kao kamen, a obrađuje se lako kao drvo.

Granmatrix je materijal koji se izlivanjem može pretočiti u bilo koju formu. Metalac inko od Granmatrix-a proizvodi ploče (različitih dimenzija i debljina) i druge oblike (umivaonici, sudopere, kade itd). Krajnji proizvodi izrađuju se po porudžbini, prema zahtevima i specifikacijama krajnjih kupaca, a u saradnji sa ovlašćenim partnerima – proizvođačima nameštaja.

Karakteristike Granmatrix-a

- Širok spektar boja i dezena - Metalac inko u paleti trenutno ima više od četrdeset boja, pri čemu je paleta praktično neograničena
- Dodir toplog plemenitog kamena
- Nevidljivi spojevi i prelazi između delova – tzv. monoblok izgled, odnosno utisak da je krajnji proizvod napravljen iz jednog dela
- Antibakterijska, neporozna i hemijsko-fizički otporna površina - što Granmatrix čini odličnim izborom u oblasti pripreme hrane i zdravstvenim ustanovama
- Jednostavno fabrikovanje i instalacija
- Jednostavno čišćenje i održavanje
- Reparabilnost – bilo kakva oštećenja (sitne ogrebotine i sl) mogu se popraviti, tako da proizvod, koji je godinama bio u upotrebi, može ponovo izgledati kao nov
- Granmatrix je materijal sa termooblikujućim osobinama, što znači da se može zagrevati i saviti u različite trodimenzionalne oblike, što doprinosi broju različitih mogućnosti primene



Svoju primenu Granmatrix pronalazi

U KUHINJI

monoblok kuhinjske radne ploče i sudopere, ugaone kuhinje, trpezarijski stolovi...

U KUPATILU

integralni umivaonici, monoblok tuš kabine ili kade, panelno pokrivanje zidova umesto keramičkih pločica...

U OPREMANJU ENTERIJERA I EKSTERIJERA

pultovi, nameštaj, fasade, potprozornici...

U LABORATORIJAMA

laboratorijski pultovi i sudopere za rad sa agresivnim hemikalijama...

Za više informacija posetite www.granmatrix.com

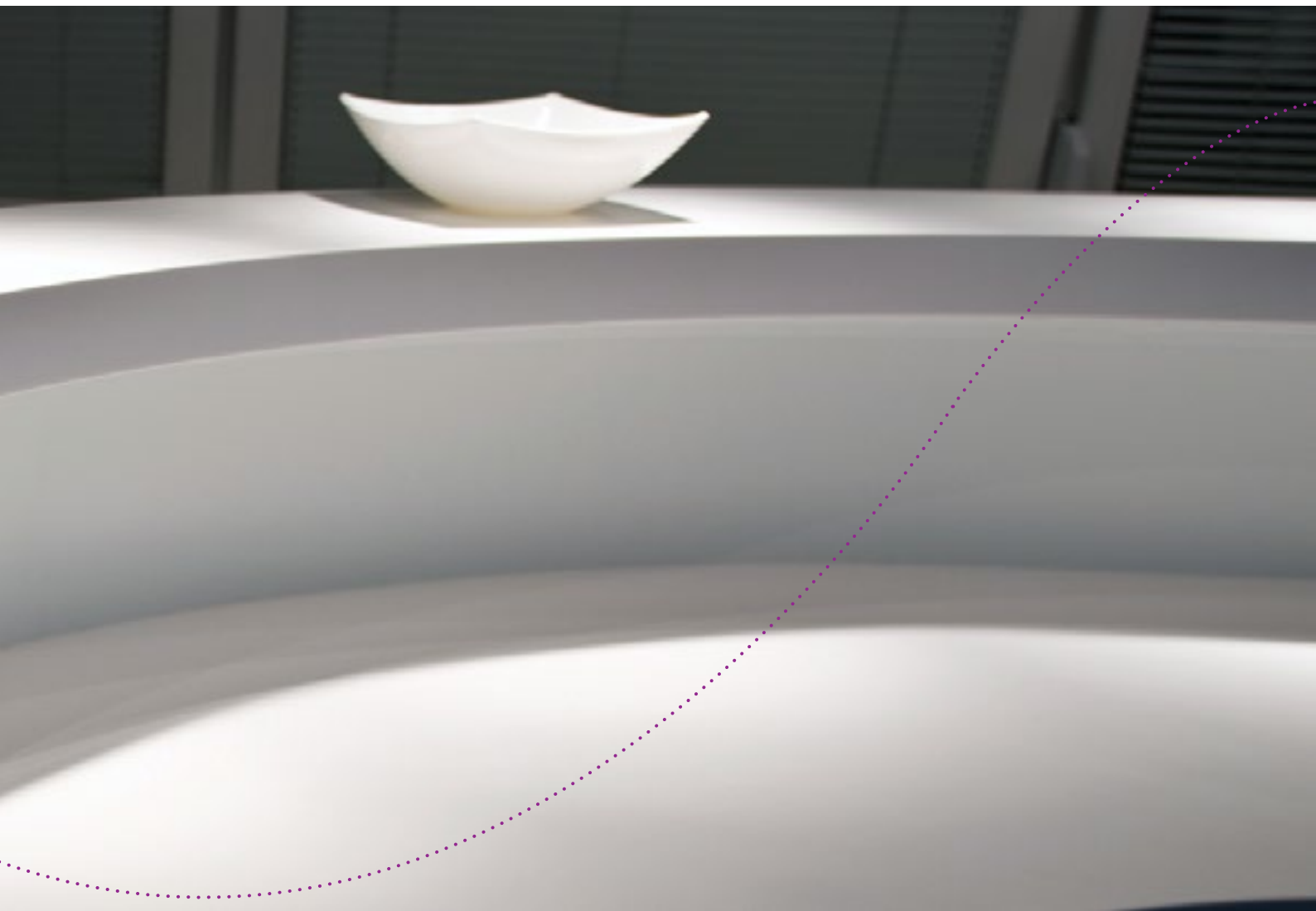



KUHINJSKE RADNE PLOČE

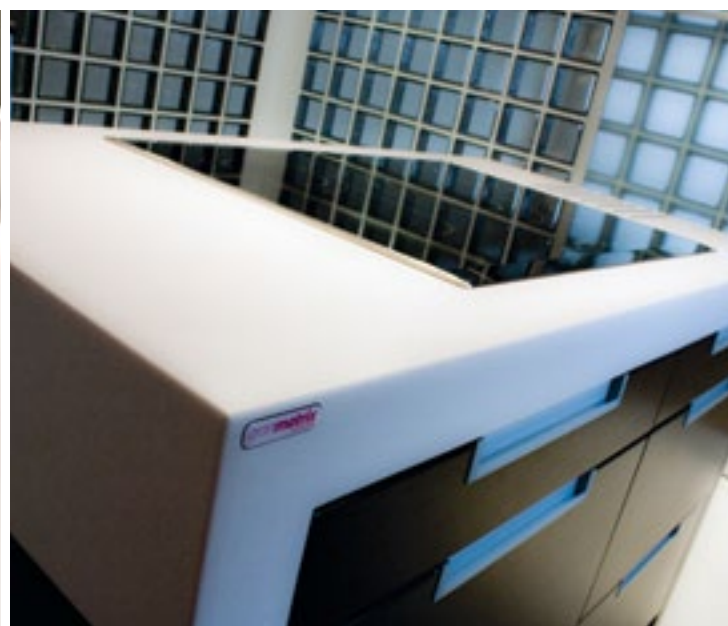



ELEMENTI ZA KUPATILA





OPREMANJE ENTERIJERA I EKSTERIJERA



LABORATORIJE



POTPROZORNICI



SLOBODNE FORME



GRANMATRIX



walnut glen
G010



sandy beach
G020



ocean front
G030



mahogany glade
G040



cameo pink
G050

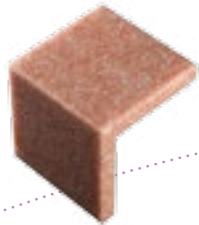

rock rose
G060



twilight grey
G070



gray wolf
G080



dusk
G090

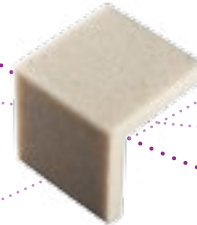

cascade white
G100



arctic white
G110



arctic snow
G120



north star
G130



vintage red
G140



azure
G150



mako blue
G160



blue jeans
G170



prairie
G180



frost green
G190



coral lace
G200

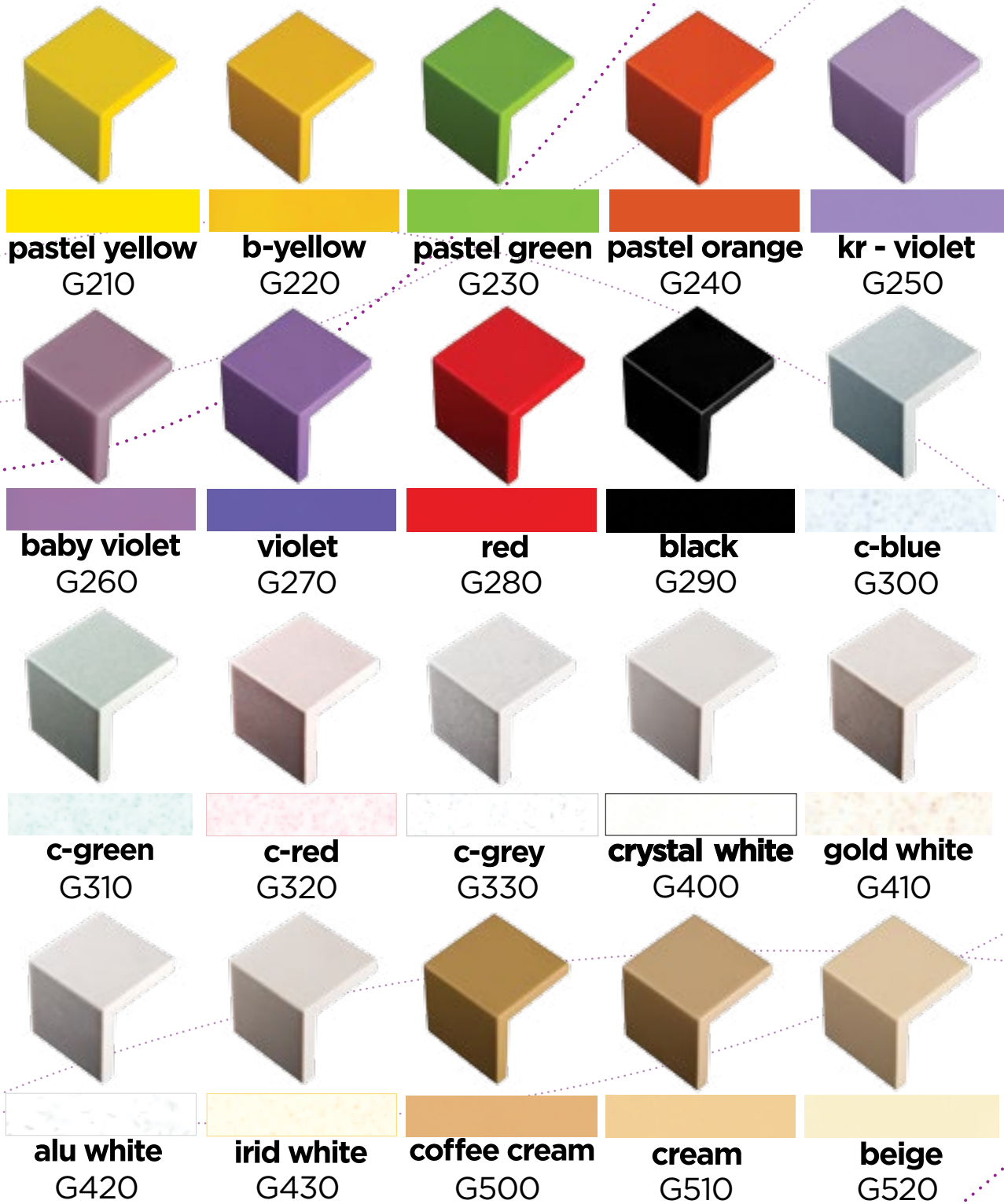

Metalac bojler je najmlađe preduzeće u okviru Metalac grupe iz Gornjeg Milanovca. Osnovano je 2006. godine i bavi se proizvodnjom bojlera za rezidencijalne i komercijalne korisnike.

Preko pedeset godina iskustva u tehnologiji površinske zaštite emajliranjem i više od tri decenije iskustva u proizvodnji ključnih komponenti bojlera, opredelili su kompaniju Metalac da od 2006. godine otpočne proizvodnju bojlera pod sopstvenom robnom markom „Metalac bojler“, od kada kreće i samostalan nastup na tržištu. 2008. godine kompanija započinje izgradnju novih proizvodnih pogona na površini od 4.500 m², koji su pušteni u rad 2009. godine. Proizvodni kapacitet novoizgrađene fabrike je 230 hiljada jedinica godišnje.

Proizvodni program obuhvata:

- Akumulacione bojlere za kupatila od 30 do 120 litara, sa emajliranim i inox kazanom. U ponudi je više linija akumulacionih bojlera, prilagođenih različitim potrebama kupaca.
- Malolitražne bojlere za kuhinju od 5, 8 i 10 litara, sa emajliranim, inox i polipropilenskim kazanom.

Od osnivanja, Metalac bojler postepeno širi svoju tržišnu mrežu. Trenutno su bojleri Metalac prisutni u više od četiristo prodajnih mesta širom Srbije, od čega u više od šezdeset objekata Metalčevog maloprodajnog lanca. Pored domaćeg tržišta, bojleri Metalac uspešno se prodaju na tržištima zemalja potpisnica CEFTA sporazuma, na tržištu EU, kao i u Rusiji.

Celokupan proizvodni program sertifikovan je prema zahtevima serije međunarodnih standarda ISO 9001:2008 za upravljanje kvalitetom, odnosno ISO 14001:2004 za upravljanje zaštitom životne sredine. Istovremeno, preduzeće je nosilac CE znaka, koji predstavlja potvrdu da je proizvod napravljen i dizajniran u skladu sa važećim odredbama direktive EU.





METALAC BOJLER

KATALOG PROIZVODA

Akumulacioni : **01**

Malolitražni : **02**

PROIZVODNI PROGRAM



MB STANDARD Ø 395 mm

Zapremina (L)	30	50	80
Visina (mm)	504	704	1004

Emajlirani kazan



MB PRAKTIK Ø 454 mm

Zapremina (L)	50	80	100	120
Visina (mm)	591	811	951	1091

Emajlirani i inox kazan

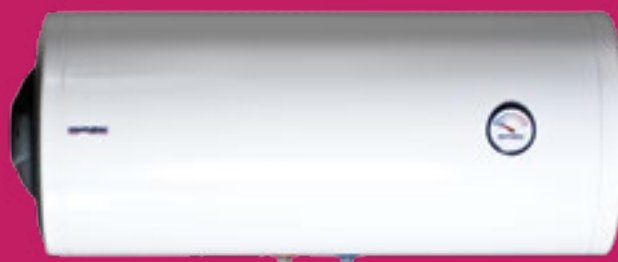

MB HORIZONTALNI Ø 395 mm

Zapremina (L)	80
Visina (mm)	1004

Emajlirani kazan

01 AKUMULACIONI BOJLERI:



MB SLIM Ø 354 mm

Zapremina (L)	30	50	80
Visina (mm)	535	785	1135

Emajlirani i inox kazan



MB KOMBINOVANI Ø 454 mm

Zapremina (L)	80	120
Visina (mm)	811	1091

Emajlirani i inox kazan

02 MALOLITRAŽNI BOJLERI:



MB MINI

Zapremina (L)	5	10
Visina (mm)	406	480
Širina (mm)	274	326

Polipropilenski kazan



MB MINI

Zapremina (L)	8
Visina (mm)	396
Širina (mm)	274

Emajlirani i inox kazan

AKUMULACIONI BOJLERI

KARAKTERISTIKE

01. KVALITETAN KAZAN

Kazani bojlera Metalac imaju prevlaku od emajla, koji štiti kazan od korozije i obezbeđuje visok nivo higijene vode. U proizvodnji bojlera primenjuje se elektrostatički postupak nanosa emajla, čime se postiže ravnomernost nanosa prema propisanim standardima.

Bojleri Metalac dostupni su i u varijanti sa kazanom od nerđajućeg čelika (inox), koji pruža maksimalnu zaštitu od korozije (samo za linije Praktik, Slim i Kombinovani).

02. POLIURETANSKA IZOLACIJA

Bojleri Metalac imaju izolaciju od kvalitetne, ekološki bezbedne poliuretanske pene, debljine 17 do 40 mm. Poliuretanska pena obezbeđuje minimalne toplotne gubitke i uštedu u potrošnji električne energije.

03. SIGURNOSNI VENTIL

Uz svaki akumulacioni bojler isporučujemo sigurnosni ventil, čija je osnovna funkcija da onemogući da se u kazanu bojlera pojavi preveliki pritisak usled zagrevanja vode. Naši bojleri projektovani su za radni pritisak 0,6 MPa (6 bara), a u serijskoj proizvodnji se testiraju na 1,2 MPa (12 bara).

04. Mg ANODA

U svaki akumulacioni bojler je ugrađena Mg anoda koja obezbeđuje višegodišnju zaštitu kazana od korozije. Mg anoda je smeštena u donjem delu kazana, što omogućuje njenu jednostavnu zamenu.

05. UNIVERZALNI NOSAČ

Zahvaljujući širokom rasponu za kačenje od 130 do 360 mm, koji odgovara većini bojlera na tržištu, univerzalni nosač omogućuje jednostavnu montažu u slučaju zamene bojlera. Na ovaj način izbegava se bušenje dodatnih rupa u Vašem kupatilu.

06. TERMOREGULACIJA

Akumulacioni bojleri Metalac dostupni su u dve varijante - sa unutrašnjom i spoljašnjom regulacijom temperature. Bojleri sa unutrašnjom regulacijom podešeni su da zagrevaju vodu do 55-60 °C, što je optimalna temperatura sa aspekta uštede električne energije i stvaranja kamenca.



KOMPONENTE BOJLERA



KAKO IZABRATI BOJLER

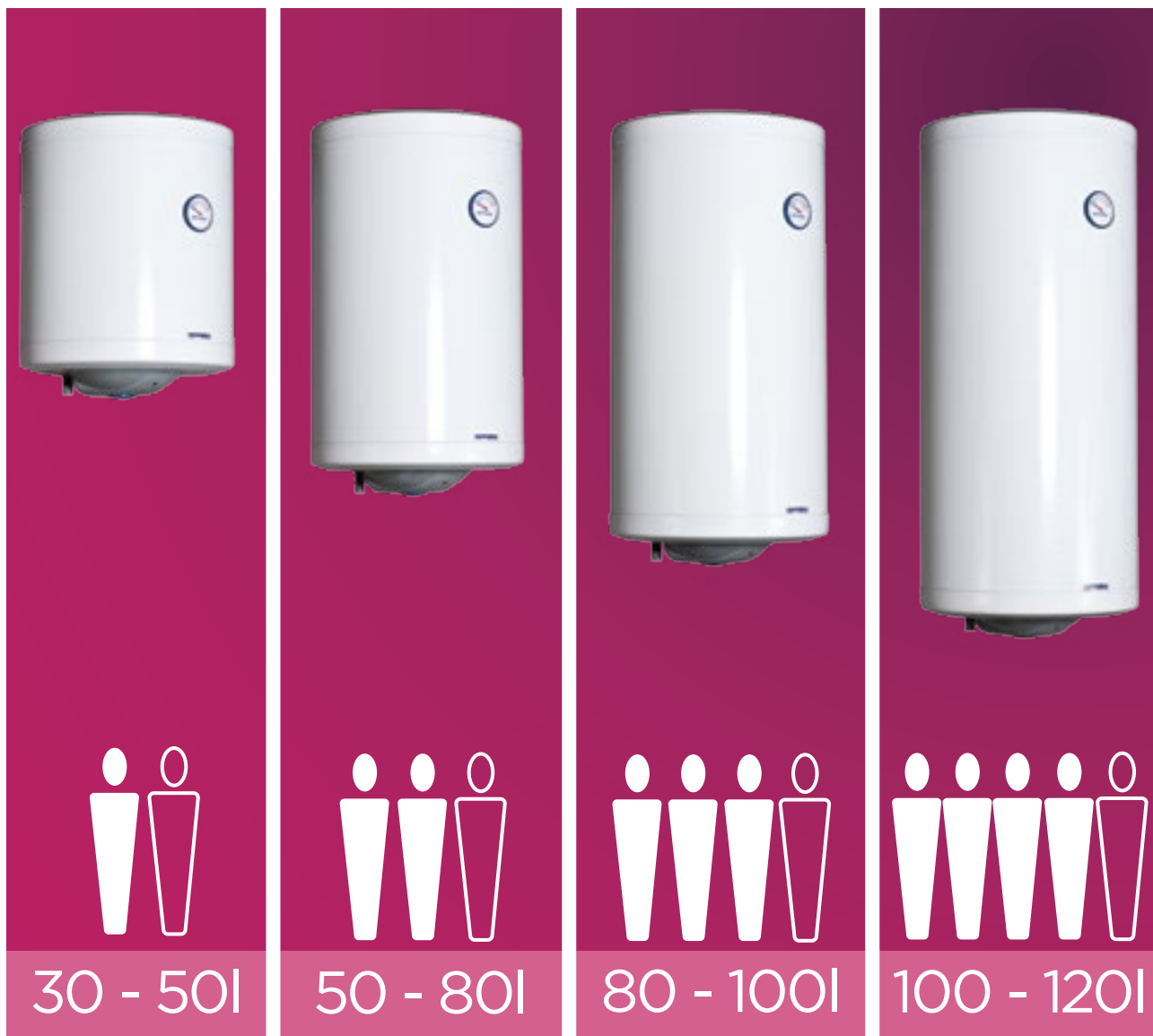

Količina tople vode (40°C) u odnosu na kapacitet bojlera

kapacitet	30 lit	50 lit	80 lit	100 lit	120 lit
raspoloživost tople vode	50 lit	95 lit	145 lit	195 lit	225 lit



Za tuširanje se u proseku potroši 25 - 30 litara vode zagrejane na 40 °C

Akumulacioni bojler

	30	50	80
radna zapremina (lit)	30	50	80
snaga el. grejača (kW)	2	2	2
napon (V)	230	230	230
pritisak (MPa)	0,6	0,6	0,6
instalacija	vertikalna	vertikalna	vertikalna
priključak za vodu (")	G1/2	G1/2	G1/2
vreme zagrevanja na 75 °C (min)	65	115	185
količina mešane vode na 40 °C (lit)	oko 49	oko 95	oko 145
težina upakovanog proizvoda (kg)	18	22,9	30,2

Emajlirani kazan

MB STANDARD je linija akumulacionih bojlera sa emajliranim kazanom. Dostupni su u zapreminama od 30, 50 i 80 litara.

Zahvaljujući nešto većoj visini, bojleri STANDARD posebno su pogodni za ugradnju u visokim prostorijama.

KARAKTERISTIKE:

- Univerzalni nosač
- Sigurnosni ventil
- Dostupni u varijantama sa unutrašnjom i spoljašnjom regulacijom temperature vode
- Mg anoda za zaštitu kazana od korozije
- Poliuretanska izolacija



Dimenzije (mm)

m 30 50 80

A 395 | 395 | 395

B 504 | 704 | 1004

C 415 | 415 | 415

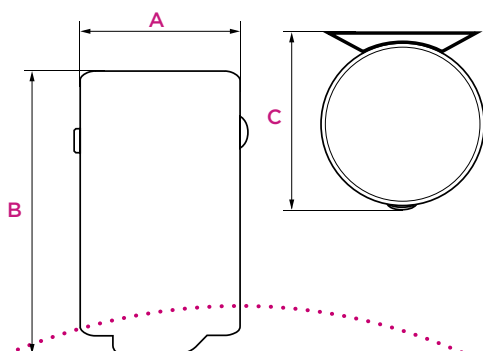

Akumulacioni bojler

radna zapremina (lit)	50	80	100	120
snaga el. grejača (kW)	2	2	2	2
napon (V)	230	230	230	230
pritisak (MPa)	0,6	0,6	0,6	0,6
instalacija	vertikalna	vertikalna	vertikalna	vertikalna
priključak za vodu (")	G1/2	G1/2	G1/2	G1/2
vreme zagrevanja na 75 °C (min)	110	175	230	275
količina mešane vode na 40 °C (lit)	oko 95	oko 145	oko 193	oko 225
težina upakovanog proizvoda (kg) - emajlirani/inox	23/19,3	29,4/23,7	33,3/26,5	38,3/30,2

Emajlirani i inox kazan

MB PRAKTIK bojlere izrađujemo sa emajliranim i inox kazanom, u zapreminama od 50, 80, 100 i 120 litara.

U pogledu dimenzija PRAKTIK bojleri su pogodni za ugradnju i u visokim i u niskim prostorijama.

KARAKTERISTIKE:

- Univerzalni nosač
- Sigurnosni ventil
- Dostupni u varijantama sa unutrašnjom i spoljašnjom regulacijom temperature vode
- Mg anoda za zaštitu kazana od korozije
- Poliuretanska izolacija



Dimenzije (mm)

m 50 80 100 120

A	454	454	454	454
B	591	811	951	1091
C	480	480	480	480

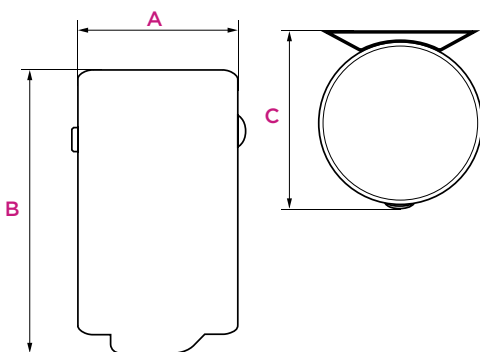

Akumulacioni bojler

radna zapremina (lit)	30
snaga el. grejača (kW)	2
napon (V)	230
pritisak (MPa)	0,6
instalacija	vertikalna
priključak za vodu (")	G1/2
vreme zagrevanja na 75 °C (min)	65
količina mešane vode na 40 °C (lit)	oko 49
težina upakovanog proizvoda (kg) - emajlirani/inox	16,5/13,4

Emajlirani i inox kazan

50	80
2	2
230	230
0,6	0,6
vertikalna	vertikalna
G1/2	G1/2
115	185
oko 95	oko 145
22,1/17,1	30/24,1

MB SLIM bojleri, sa prečnikom od svega 35,4 cm, su prilagođeni potrebama racionalnog iskorišćavanja užih prostora.

Izrađujemo ih sa emajliranim i inox kazanom, zapremina 30, 50 i 80 litara.

KARAKTERISTIKE:

- Sigurnosni ventil
- Dostupni u varijantama sa unutrašnjom i spoljašnjom regulacijom temperature vode
- Mg anoda za zaštitu kazana od korozije
- Poliuretanska izolacija



Dimenzije (mm)



30 50 80

A 354 | 354 | 354

B 535 | 785 | 1135

C 390 | 390 | 390

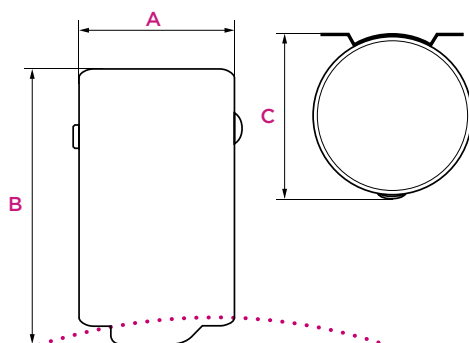

MB Horizontalni

Akumulacioni bojler

Emajlirani kazan

radna zapremina (lit)	80
snaga el. grejača (kW)	2
napon (V)	230
pritisak (MPa)	0,6
instalacija	horizontalna - na zid
priključak za vodu (")	G1/2
vreme zagrevanja na 75 °C (min)	200
količina mešane vode na 40 °C (lit)	oko 115
težina upakovanog proizvoda (kg)	30,2

KARAKTERISTIKE:

- Sigurnosni ventil
- Unutrašnja regulacija temperature vode
- Mg anoda za zaštitu kazana od korozije
- Poliuretanska izolacija

MB HORIZONTALNI bojleri namenjeni su za horizontalnu ugradnju na zid, a pogodni su za specifične uslove montaže - u niskim prostorijama, iznad tuš kabina, odnosno u svim uslovima u kojima postoji potreba za racionalnim iskorišćenjem prostora.

U zavisnosti od položaja električnog grejača i termostata, dostupni su u dve varijante - HL (grejač i termostat sa leve strane), odnosno HD (grejač i termostat sa desne strane). Horizontalni bojleri imaju emajlirani kazan, zapremine 80 litara.



Dimenzije (mm)



80

A

395

B

1004

C

415

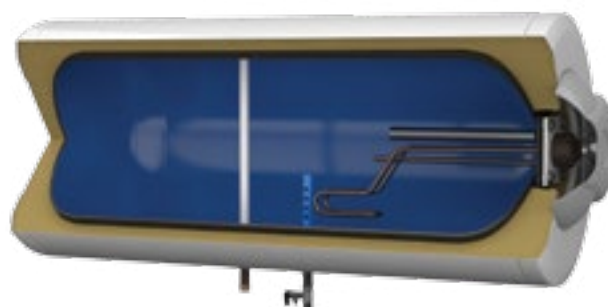
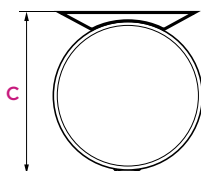
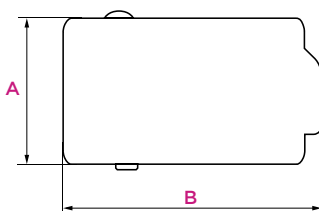

MB Kombinovani

Akumulacioni bojler

radna zapremina (lit)	80
snaga el. grejača (kW)	2
napon (V)	230
pritisak (MPa)	0,6
instalacija	vertikalna
priključak za vodu (")	G1/2
priključak za grejni fluid (") - emajlirani/inox	G3/4 / G1/2
vreme zagrevanja el. grejačem na 75 °C (min)	175
površina izmenjivača (m ²) - emajlirani/inox	0,25/0,3
količina mešane vode na 40 °C (lit)	oko 145
težina upakovanog proizvoda (kg) - emajlirani/inox	35,8/26,1

Emajlirani i inox kazan

120
2
230
0,6
vertikalna
G1/2
G3/4 / G1/2
275
0,25/0,3
oko 225
45,1/32,7

MB Kombinovani bojleri imaju ugrađen cevni izmenjivač toplote, koji omogućava kombinovanje električnog i drugog izvora energije (konkretno sistema centralnog grejanja) za dobijanje tople vode. Naime, voda spoljašnjeg sistema prolazi kroz izmenjivač u obliku spirale, koji zagreva vodu u bojleru. U ovaj bojler ugrađen je i električni grejač koji je u funkciji kada se ne koristi izmenjivač toplote. Kombinovani bojleri dostupni su u 2 varijante - za levu (oznaka PKL), odnosno desnu montažu (oznaka PKD). Izrađujemo ih sa emajliranim i inox kazanom, zapremina 80 i 120 litara.

KARAKTERISTIKE:

- Ugrađen izmenjivač toplote - od inox cevi (kod bojlera sa inox kazanom), od čeličnih / emajliranih cevi (kod bojlera sa emajliranim kazanom)
- Univerzalni nosač
- Sigurnosni ventil
- Dostupni u varijantama sa unutrašnjom i spoljašnjom regulacijom temperature vode
- Mg anoda za zaštitu kazana od korozije
- Poliuretanska izolacija

Dimenzije (mm)

m	80	120
A	454	454
B	811	1091
C	480	480

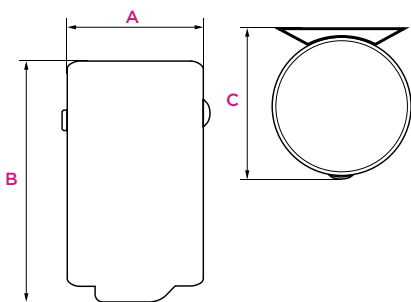

MALOLITRAŽNI BOJLERI

KARAKTERISTIKE

Malolitražni bojleri pogodni su za brzo zagrevanje vode. Pretežno se ugrađuju u kuhinjama, odnosno na svim mestima gde je neophodna manja količina tople vode.

01. KAZAN

MB MINI bojleri izrađuju se sa polipropilenskim, emajliranim ili inox kazanom. Osobine korišćenih materijala su takve da obezbeđuju fiziološku ispravnost vode, koja se može koristiti za pripremanje hrane.

02. IZOLACIJA

Kazan je izolovan kvalitetnom polistirenskom toplotnom izolacijom, koja obezbeđuje minimalne toplotne gubitke i uštedu u potrošnji električne energije.

03. UGRADNJA

MB MINI bojleri su dostupni u dve varijante - nadgradna (montaža iznad kuhinjskog pulta) i podgradna (montaža ispod kuhinjskog pulta).

04. BESPRTISAN SISTEM

MB MINI bojleri su konstruisani kao otvoreni sistem i predviđeni su za rad u kombinaciji sa niskopritisnom baterijom za mešanje vode. Podgradna varijanta obavezno se ugrađuje u kombinaciji sa slavinom sa tri cevi.

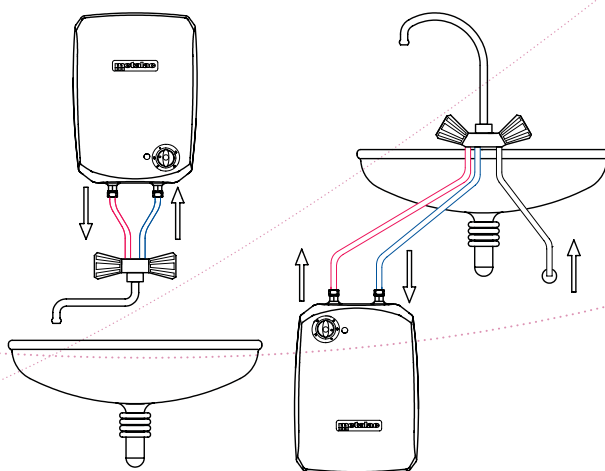

KOMPONENTE BOJLERA

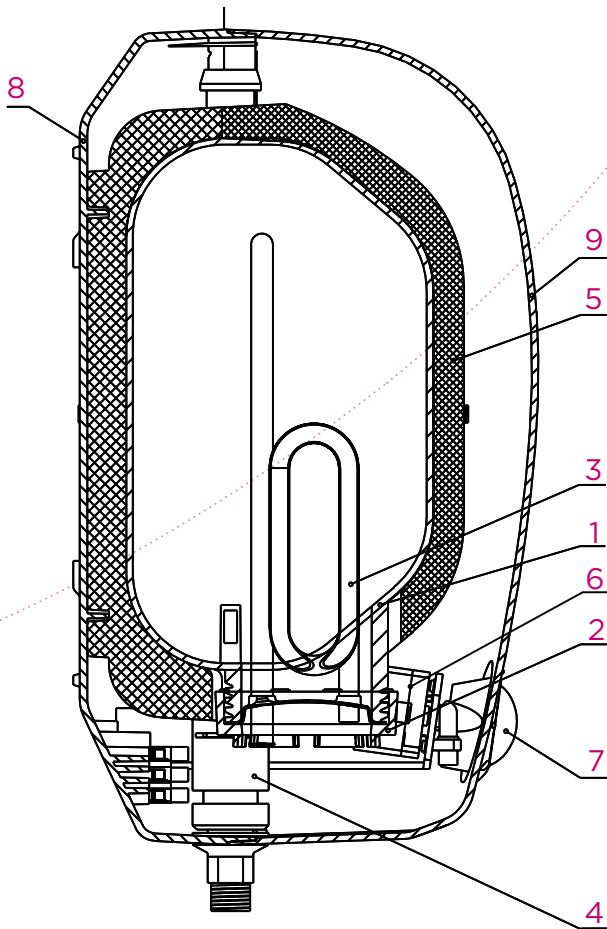

1. Kazan
2. Navrtka
3. Grejač sa zaptivkom
4. Priključak za vodu
5. Izolacija
6. Termostat
7. Dugme termoregulatora
8. Poklopac zadnji
9. Poklopac prednji



Malolitražni bojler

radna zapremina (lit)	5
snaga el. grejača (kW)	2
napon (V)	230
pritisak (MPa)	0
instalacija	vertikalna
priključak za vodu (")	G3/8
vreme zagrevanja na 75 °C (min)	11
količina mešane vode na 40 °C (lit)	oko 9
težina upakovanog proizvoda (kg)	3,5

Polipropilenski kazan

radna zapremina (lit)	10
snaga el. grejača (kW)	2
napon (V)	230
pritisak (MPa)	0
instalacija	vertikalna
priključak za vodu (")	G3/8
vreme zagrevanja na 75 °C (min)	22
količina mešane vode na 40 °C (lit)	oko 17
težina upakovanog proizvoda (kg)	4,7

MB Mini bojleri sa polipropilenskim kazanom dostupni su u zapreminama od 5 i 10 litara. Mogu se montirati iznad kuhinjskog pulta (nadgradna varijanta) ili ispod (podgradna varijanta). Polipropilenski kazan bojlera obezbeđuje fiziološku ispravnost vode, koja se može koristiti za pripremanje hrane.

MB Mini bojleri su konstruisani kao otvoreni sistem i predviđeni su za rad u kombinaciji sa niskopritisnom baterijom za mešanje vode. Podgradna varijanta obavezno se ugrađuje u kombinaciji sa slavinom sa tri cevi.

KARAKTERISTIKE:

- Polistirenska izolacija
- Nadgradna i podgradna varijanta
- Regulacija temperature vode



Dimenzije (mm)

m

5

10

A

406

480

B

274

326

C

214

230

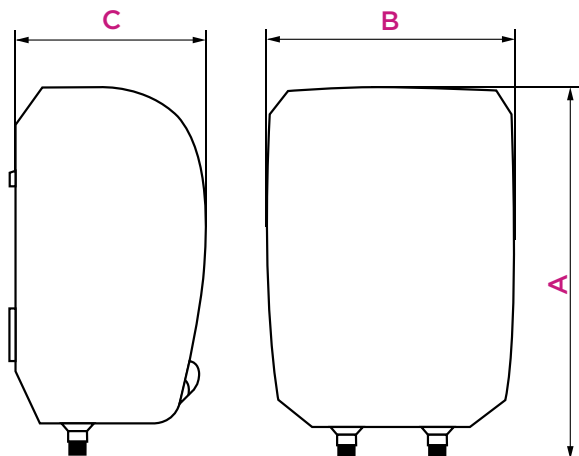

Malolitražni bojler

radna zapremina (lit) 8
 snaga el. grejača (kW) 1,5
 napon (V) 230
 pritisak (MPa) 0
 instalacija vertikalna
 priključak za vodu (") G3/8
 vreme zagrevanja na 75 °C (min) 23
 količina mešane vode na 40 °C (lit) oko 14
 težina upakovanog proizvoda (kg) - emajlirani/inox 5,7/4,9

Emajlirani i inox kazan

MB Mini bojleri sa emajliranim i inox kazanom imaju zapreminu od 8 litara. Mogu se montirati iznad kuhinjskog pulta (nadgradna varijanta) ili ispod (podgradna varijanta). Voda iz kazana je fiziološki ispravna i može se koristiti za pripremanje hrane. MB Mini bojleri su konstruisani kao otvoreni sistem i predviđeni su za rad u kombinaciji sa niskopritisnom baterijom za mešanje vode. Podgradna varijanta obavezno se ugrađuje u kombinaciji sa slavnom sa tri cevi.

KARAKTERISTIKE:

- Polistirenska izolacija
- Nadgradna i podgradna varijanta
- Regulacija temperature vode



Dimenzije (mm)



8

A

396

B

274

C

266

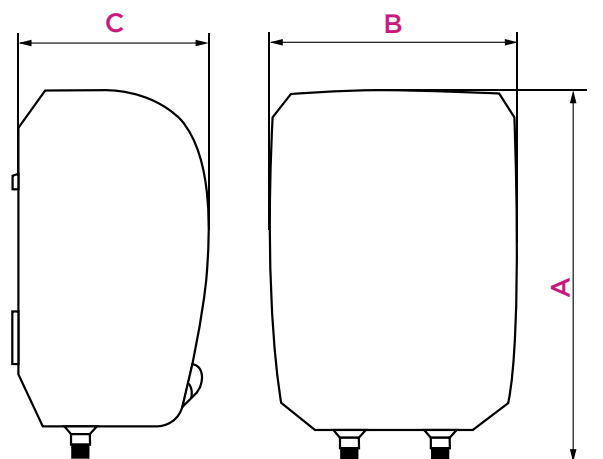

metalac
■■■ INKO

ZA INFORMACIJE O PROIZVODIMA METALAC

CALL CENTAR 0 700 100 500

METALAC INKO

Kneza Aleksandra 212
32300 Gornji Milanovac
SRBIJA

T. +381 (0)32 770 341, 770 407
F. +381 (0)32 725 211
inko@metalac.com, sudopere@metalac.com
www.metalacinko.com

metalac
BOJLER

ZA INFORMACIJE O PROIZVODIMA METALAC

CALL CENTAR 0 700 100 500

METALAC BOJLER

Ljubićska 1
32300 Gornji Milanovac
SRBIJA

T. +381 (0)32 717 432
F. +381 (0)32 770 498
bojler@metalac.com
www.metalacbojler.com

www.metalacinko.com
www.metalacbojler.com